



HAT-B

EXTRACTORES HELICOIDALES DE TECHO S&P
400, 500, 630 y 800 mm. de diámetro



Esta gama de extractores helicoidales para aplicación en techo, ha sido estructurada en 4 tamaños y diferentes ángulos de ataque; con lo cual logra cubrir un rango amplio de prestaciones tanto en caudal como en presión.

Su construcción le garantiza una excelente protección contra la corrosión y ambiente de intemperie en los que es utilizado, además de que por los materiales que se emplean su construcción es ligera y puede ser instalado en cualquier superficie.

Características Principales

Los extractores cuentan con motores trifásicos, totalmente cerrados en 4 y 6 polos para alta y baja velocidad, las partes metálicas del ventilador tienen acabado con pintura en polvo electrostática poliéster que se somete a un proceso de horneado. Cubierta protectora en fibra de vidrio.

Aplicaciones

Ventilación comercial, bodegas, naves industriales, talleres mecánicos, cuartos de máquinas, industria alimenticia, etc.

CARACTERISTICAS TECNICAS

Modelo	Velocidad R.P.M.	Potencia H.P.	Intensidad admisible A			Caudal descarga libre m ³ /hr	Nivel sonoro dB(A)*	Peso aprox. Kg
			440 V	220 V	127 V			
HAB/4-400/H	1675	1/3	-	-	2.9	4640	69.00	23
HAT/4-400/H	1725	1/4	-	2	-	4640	69.00	23
HAB/6-500/H	1150	1/4	-	-	3.6	5940	75.10	27
HAT-B/4-500/H	1700	1/2	1	2	5.7	8865	76.30	27
HAT/6-630/L	1150	1/2	1.6	3.2	-	8160	65.47	43
HAT/6-630/H	1150	3/4	2.4	4.8	-	11750	74.00	43
HAT/4-630/L	1725	1	1.7	3.4	-	12315	79.15	43
HAT/6-800/L	1160	1	2.3	4.6	-	14796	70.70	52
HAT/6-800/H	1150	2	3.8	7.6	-	23220	79.67	52
HAT/4-800/L	1675	2	3.5	7	-	22360	84.10	52

L: Hélices con ángulo de menor ataque

H: Hélices con ángulo de mayor ataque

*Nivel sonoro medido de acuerdo a norma 300/96 y 301/96 AMCA.

DIMENSIONES

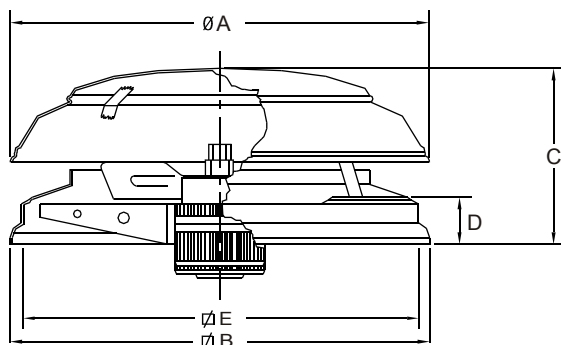

Modelo	DIMENSIONES mm				
	A	B	C	D	E
HAT-B 400	900	765	285	45	705
HAT-B 500	900	765	285	45	705
HAT-630	1025	926	365	55	895
HAT-800	1460	1122	500	55	1060



HAT-B

EXTRACTORES HELICOIDALES
DE TECHO S&P
400, 500, 630 y 800 mm.

CURVAS CARACTERISTICAS

HAT-B EN 4 POLOS

Pe
mmcda

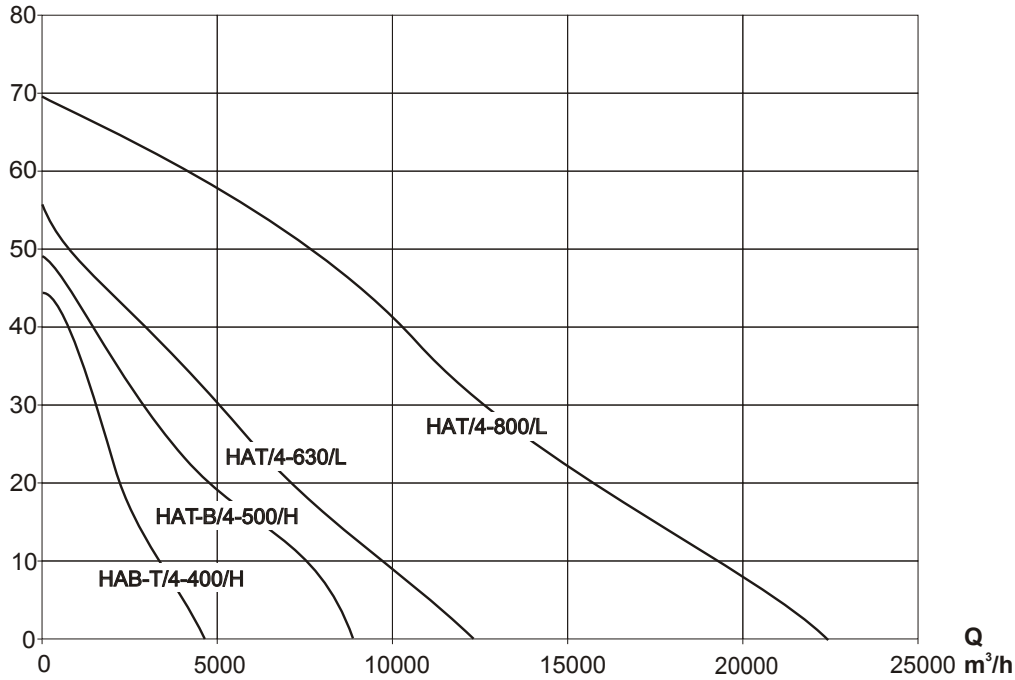

HAT-B EN 6 POLOS

Pe
mmcda

