

# PL

## EXTRACTORES CENTRÍFUGOS PARA ATMÓSFERAS CORROSIVAS Y/O EXPLOSIVAS S&P 10, 12, 15, 20, 25, 30 y 35

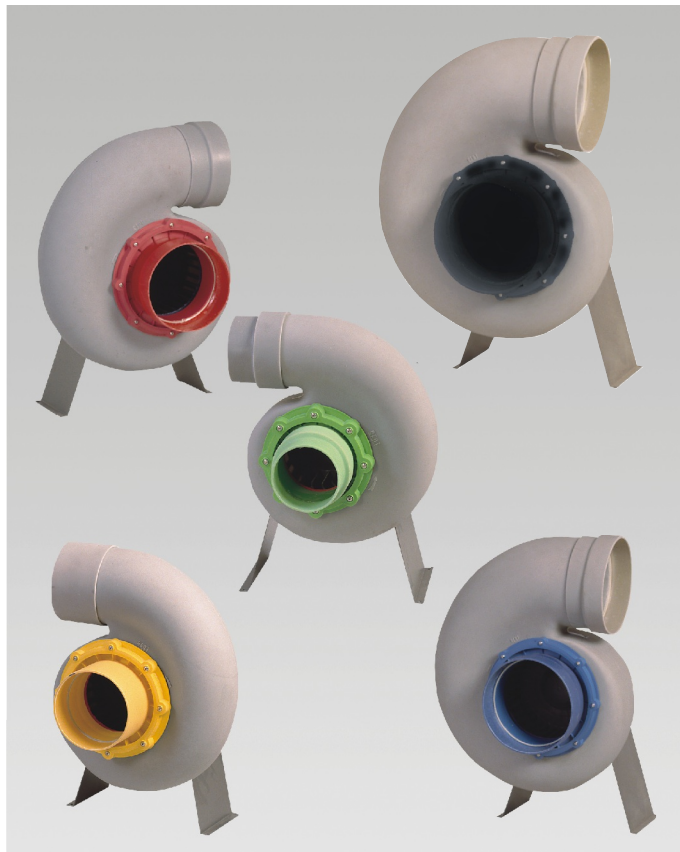

Los extractores PL están diseñados para brindar una gran eficiencia caudal-presión, en atmósferas donde el alto grado de sustancias corrosivas ó explosivas, disueltas en el ambiente hacen imposible la colocación de otro tipo de extractores. Estructurados en 7 tamaños de acoplamiento directo, de los cuales 5 de ellos pueden ser adaptados con motor a prueba de explosión, combinando estética y alto desempeño en aplicaciones industriales.

### Características Principales

Conjunto carcaza en una sola pieza fabricada en polipropileno, turbina tipo álabes curvos adelantados fabricada por inyección de polipropileno, motores estándar cerrados con protección IP55, opción a motor a prueba de explosión clase I grupo D, bajo nivel sonoro, diseño compacto que facilita la instalación.

### Aplicaciones

Laboratorios químicos, industria farmacéutica, industria extractiva, procesos alimenticios, industria electrónica, almacenes de reactivos, manejo de pinturas y solventes, química agropecuaria, industria fotográfica, industria petroquímica, procesos de tratamiento de agua, etc.

\* Todos los modelos de línea son rotación izquierda.

## CARACTERÍSTICAS TÉCNICAS

Modelo	Velocidad R.P.M.	Potencia máxima H.P.	Caudal m <sup>3</sup> /hr	Temperatura máx. de operación	Tensión V	Nivel Sonoro dB(A)*	Peso aprox. Kg
PL-102	3450	1/2	272	87°C	220 / 440	70	8
PL-122	3450	1/2	617	87°C	220 / 440	72	9
PL-154 / PLE	1725	1/2	510	87°C	220 / 440	54	10
PL-152	3450	1/2	1037	87°C	220 / 440	72	11
PL-204 / PLE	1725	1/2	1530	87°C	220 / 440	58	12
PL-202	3450	1 1/2	2082	87°C	220 / 440	75	15
PL-254 / PLE	1725	3/4	2890	87°C	220 / 440	58	16
PL-304 / PLE	1725	2	5738	87°C	220 / 440	54	28
PL-356	1150	5	7715	87°C	220 / 440	78	68
PL-354 / PLE	1725	10	10431	87°C	220 / 440	81	75

PLE: Opción de motor a prueba de explosión.

\*Nivel sonoro medido de acuerdo a norma 300/96 y 301/96 AMCA.



# PL

EXTRACTORES CENTRÍFUGOS PARA  
ATMÓSFERAS CORROSIVAS Y/O EXPLOSIVAS S&P  
10, 12, 15, 20, 25, 30 y 35

## CURVAS CARACTERÍSTICAS

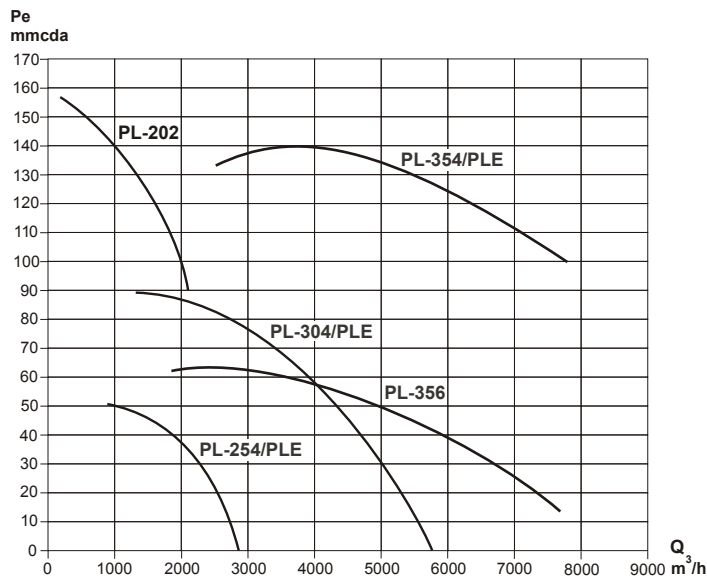
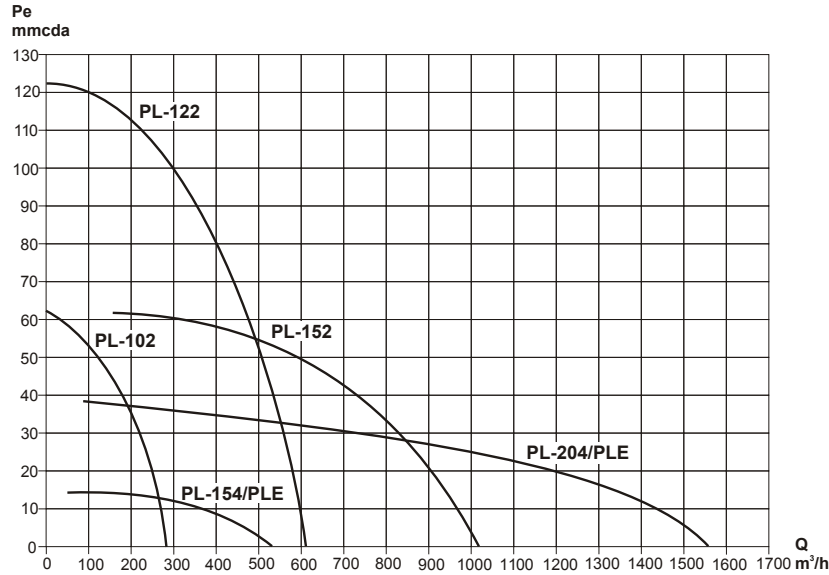



**DIMENSIONES mm**

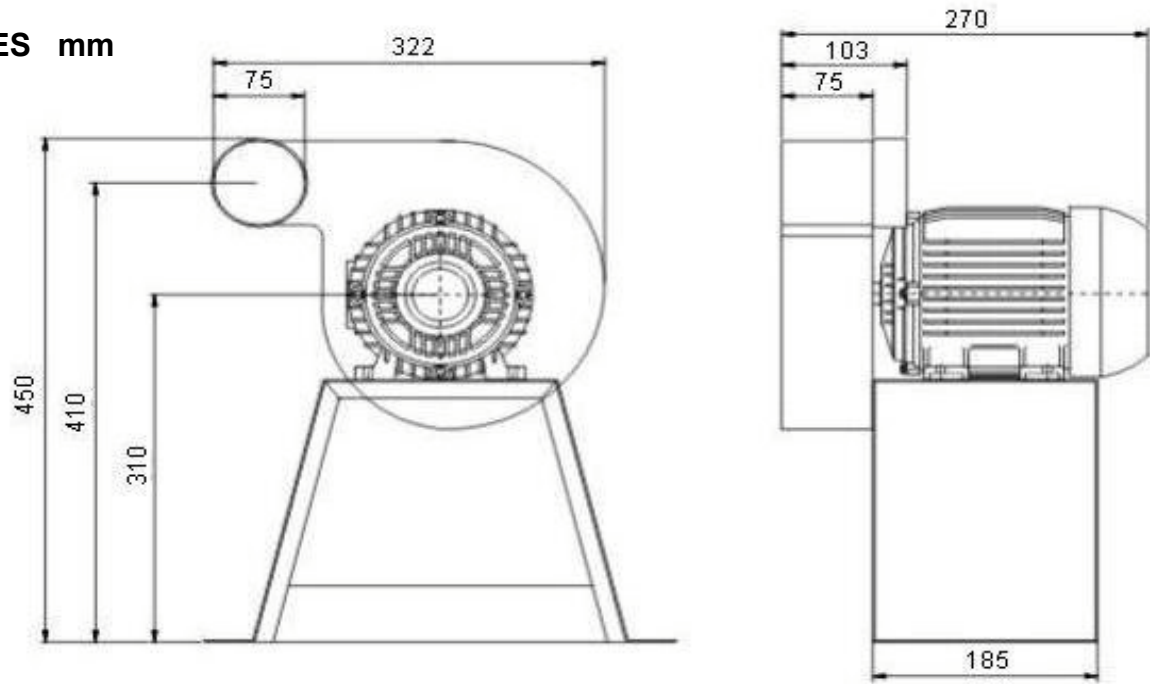

Modelo	Motor
10	1/2 HP 2P

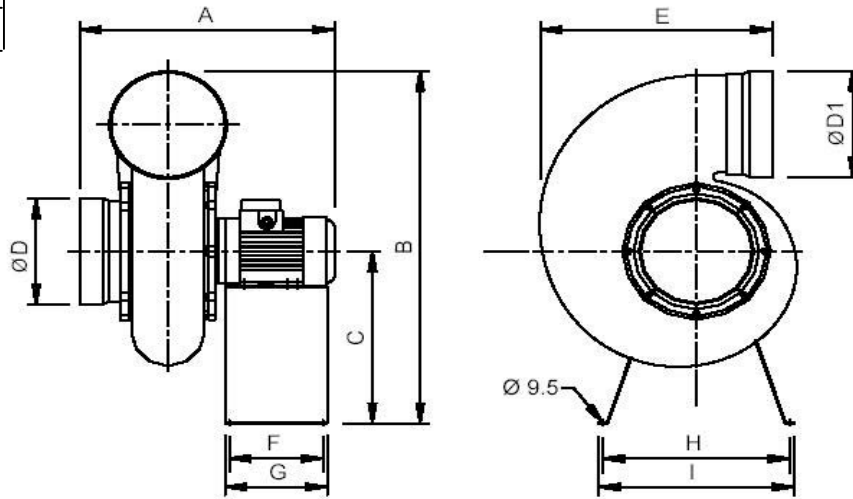

DIMENSIONES mm											
Modelo	Motor	A	B	C	Ø D	Ø D1	E	F	G	H	I
12	1/2 HP 2P	461	305**		90	90	355				
15	1/2 HP 4P	496 / 490	564 / 546	324 / 311	125	125	348	140	180	348	388
	1/2 HP 2P	490	546	311	125	125	348	140	180	348	388
20	1/2 HP 4P	528 / 523	630 / 619	324 / 321	160	168	397	140	180	348	388
	1.5 HP 4P	523	619	321	160	168	397	140	180	348	388
25	3/4 HP 4P	555 / 615	772 / 695	397 / 321	200	220	478	140	180	382	422
30	2 HP 4P	605 / 641	903 / 919	441 / 460	250	273	551	140	180	404	444
35	5 HP 6P	745	1176	601	315	325	580	222	253	560	600
	10 HP 4P	745 / 745	1176 / 1176	601 / 601	315	325	580	222	253	560	600

■ Dimensiones de motor a prueba de explosión.

□ Dimensiones con motor estándar.

\*\*Sin base motor.



# PL

**EXTRACTORES CENTRÍFUGOS PARA  
ATMÓSFERAS CORROSIVAS Y/O EXPLOSIVAS S&P**  
10, 12, 15, 20, 25, 30 y 35

## Memoria Técnica

### Durabilidad Incomparable

-Los ventiladores fabricados en polipropileno resisten de 3 a 4 veces más que los fabricados en cualquier otro material (20 años en promedio).

-Cada ventilador está respaldado por una garantía de 2 años en las partes plásticas y un año en el motor.

El rodete impulsor (turbina) se fabrica por inyección en polipropileno, para obtener la mejor resistencia a químicos corrosivos y una mayor duración.

-Rodetes (turbinas) con aspas curvas hacia delante, balanceadas estática y dinámicamente; para una operación silenciosa y una óptima entrega de prestaciones.

-La succión y descarga son circulares y poseen diámetros estandarizados.

permiten cualquier tipo de instalación a ducto.

### ¿Cuál es la temperatura máxima de servicio de los ventiladores?

190 °F (87.7 °C)

### Tabla de resistencia a la corrosión del polipropileno

E- Excelente L- Limitado

B- Bueno I- Inmanejable

Sustancia	Temperatura de Flujo		Sustancia	Temperatura de Flujo	
	22 ° C	60 ° C		22 ° C	60 ° C
Acetato- Solventes	E	L	Formaldehído	E	E
Acético, Acido 80%	B	I	Fórmico, Acido	E	E
Acetileno	L	I	Fosfórico, Acido 50-75%	E	E
Acetona	E	E	Freón -12	E	B
Aluminio, Hidróxido	E	E	Gálico, Acido	E	E
Aluminio, Sulfato	E	E	Glicerol	E	E
Amoniaco, Gas	E	E	Glicol	E	E
Amonio, Cloruro	E	E	Glicólico, Acido	E	E
Amonio, Hidróxido 28%	E	E	Glucosa	E	E
Anilina	L	L	Heptano	L	I
Arsénico, Acido 80 %	E	E	Hexano	L	I
Bario, Carbonato	E	E	Hidrógeno	E	E
Bario, Cloruro	E	E	Hidrógeno, Peróxido	E	B
Bórico, Acido	E	E	Hipoclorhídrico, Acido	E	E
Brómico, Acido	E	E	Isopropílico, Alcohol	E	E
Butano	B	L	Láctico, Acido 28 %	E	E
Butílico, Alcohol	E	E	Metileno, Cloruro	B	L
Calcio, Cloruro	E	E	Metílico, Alcohol	E	E
Calcio, Hipoclorito	E	E	Metílico, Sulfato	L	I
Carbónico, Acido	E	E	Metil-sulfúrico, Acido	E	E
Carbono, Monóxido	E	E	Naftalina	B	I
Caústica, Potasa	B	L	Nítrico, Acido 20 %	E	E
Caústica, Sosa	B	L	Nítrico, Acido 60%	L	I
Cátrico, Acido	E	E	Nitrobenzeno	E	E
Clorhídrico, Acido 40 %	E	E	Nitropropano	L	I
Cloro, Gas (Húmedo)	B	L	Oxálico, Acido	L	I
Cloro, Gas (Seco)	B	L	Oxígeno	I	I
Crómico, Acido 50 %	E	B	Ozono	L	I
Dextrina	E	E	Perclórico, Acido 70 %	E	E
Dextrosa	E	E	Potasio, Bromuro	E	E
Diglicólico	E	E	Potasio, Hidróxido 20 %	I	I
Disódico, Fosfato	E	E	Potasio, Hipoclorito	L	I
Etileno, Bromuro de	I	I	Propano	L	I
Etileno, Glicol de	E	E	Propano Trimetílico	E	E
Etileno, Óxido	E	I	Propílico, Alcohol	L	I
Etilico, Acrilato	E	L	Trietilamina	E	E
Etilico, Alcohol 98%	E	E	Trisódico, Fosfato	E	E
Ferroso, Sulfato	L	E	Urea	E	E
Fierro, Cloruro	E	E	Vinagre	E	E
Fluor, Gas (húmedo)	L	I	Vinyl, Acetato	E	E
Fluor, Gas (seco)	E	I	Zinc, Cloruro	E	E
Fluorhídrico, Acido 48%	L	E	Zinc, Nitrato	E	E
Fluorosilico, Acido	E	E			