



# HXM

## EXTRACTORES AXIALES S&P 200, 250 y 350 mm. de diámetro



Esta gama de extractores helicoidales para aplicación al muro, estructurada en tres diámetros normalizados, ha sido diseñada para suministrar amplias prestaciones de caudal con un mínimo consumo, ya sea a descarga libre o con pérdidas reducidas de carga.

### Características Principales

Motor monofásico fraccionario, hélices con alineación y balanceo preciso, marco protector fabricado en lámina de acero y alambre pulido, acabado poliéster beige horneado.

### Aplicaciones

Locales comerciales, bares, cafeterías, oficinas, salas de juntas, laboratorios, talleres, escuelas, etc.

## CARACTERÍSTICAS TÉCNICAS

Modelo	Velocidad R.P.M.	Potencia máxima W	Tensión V	Caudal descarga libre m <sup>3</sup> /h r	Nivel de presión sonora dB(A)*	Peso aprox. Kg
HXM-200	1660	1/70	127	660	52	1.5
HXM-250	1660	1/40	127	870	55	2.0
HXM-350	1660	1/20	127	1985	60	3.7

\*Nivel sonoro medido de acuerdo a norma 300/96 AMCA y 301.

## DIMENSIONES Y CURVAS CARACTERÍSTICAS

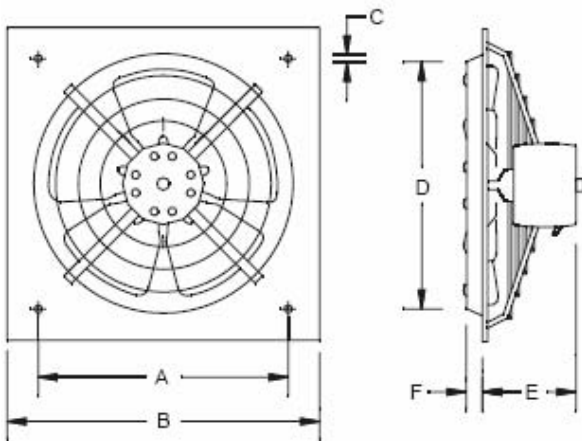

DIMENSIONES mm						
Modelo	A	B	C	D	E	F
HXM 200	227	272	9.5	207	110	19
HXM 250	273	333	9.5	257	120	31
HXM 350	390	465	10	364	115	35

